

INSTRUCTION MANUAL



Record serial number here



Español.....	12-22
Français.....	23-36

TAG-200X & TAG-200XMR Voltage Detectors



Read and understand all of the instructions and safety information in this manual before operating or servicing this tool.

KEEP THIS MANUAL

Table of Contents

Cover Page..... 1
Safety Symbols Key 3
Tool Specific Safety Information..... 4
Greenlee Contact Information 4
Tool Description & Features 5
Specifications 5
Tool Identification 6
Decals & Locations..... 7
Training & Qualifications 8
Pre-Operation Inspection & Set-up 8
Tool Operation 9
Storage..... 10
Maintenance..... 10
Service..... 11
Disposal..... 11
TAG Underground Probes 11

KEEP THIS MANUAL

Safety Symbols Key

In this operator’s manual and on the product, safety symbols and signal words are used to communicate important safety information. This section is provided to improve understanding of these signal words and symbols.



This is the safety alert symbol. It is used to alert you to potential personal injury hazards. Obey all safety messages that follow this symbol to avoid possible injury or death.

⚠ DANGER

indicates a hazardous situation which, if not avoided, WILL result in death or serious injury.

⚠ WARNING

indicates a hazardous situation which, if not avoided, COULD result in death or serious injury.

⚠ CAUTION

indicates hazards or unsafe practices which, if not avoided, MAY result in injury or property damage.



This symbol means read the instruction manual carefully before using the equipment. The operator’s manual contains important information on the safe and proper operation of the equipment.



This symbol means always wear safety glasses with side shields or goggles when handling or using this equipment to reduce the risk of eye injury.



This symbol means to always wear gloves when using this equipment to reduce the risk of injury.



This symbol indicates the risk of arc flash.



This symbol indicates the risk of electrical shock.

Tool Specific Safety Information



Safety is essential in the use and maintenance of Greenlee tools and equipment. This instruction manual and any markings on the tool provide information for avoiding hazards and unsafe practices related to the use of this tool. Observe all the safety information provided in this manual.

Before operating this tool, read and understand:

- This operator's manual
- The instructions for any other equipment or material used with this tool
- Markings on the tool
- Required worksite safety procedures

Failure to follow all instructions and warnings may result in serious injury or death.

- **Only a person trained in working around and on high voltage electric systems should use this tool.** The voltages these instruments operate around are to be considered live and dangerous and are lethal. Severe injury or death can occur if improperly used.
- **Always follow proper high voltage procedures, including use of personal protective equipment, when working near or around high voltage equipment or conductors.**
- **Always use hot sticks when using this tool.** Follow rigorous hot stick work practices to reduce the risk of injury or death from electric shock or arc flash.
- **Do not touch any part of the detector while it is in contact with high voltage.** The tool should be considered as at the same voltage as the conductor under test. Maintain proper high voltage work clearances.
- **Do not let familiarity gained from frequent use of these tools allow you to become complacent and ignore tool and work site safety principles.** A careless action can cause severe injury or death within a fraction of a second.
- **Use this tool for the manufacturer's intended purpose only.** Use other than what is instructed in this manual could result in a hazardous situation.

- **Use the correct accessories for your application.** Use of the wrong or underrated accessories increases the risk of injury and tool damage.
- **Stay alert, watch what you are doing and use common sense when using this tool.** Do not use tool while you are tired or under the influence of drugs, alcohol or medication. A moment of inattention could result in serious injury or death.
- **Do not allow another high voltage conductor, or grounded point to contact the tool housing during use.** Keep the housing clear of all conductors. Always maintain proper high voltage work clearances.
- **Do not use the detector at voltages outside of its designed range.** Testing outside of the specified range will result in a false reading or no reading at all and could lead to a hazardous situation. Consult the product label for the specific ranges for the unit supplied.
- **Confirm proper operation before and after each use to reduce the risk of injury due to false readings.** False readings could lead to a hazardous situation and increases the risk of severe injury or death.
- **Do not overreach.** Always keep proper footing and balance, this enables better control of the tool in unexpected situations.
- **Keep tools clean and in good condition.** A dirty or damaged tool increases the risk of false readings and increases the risk of electrical shock.

Greenlee Contact Information

If you have any questions, need to arrange service or purchase parts or accessories for this Greenlee product: Contact your local Greenlee distributor or Greenlee's Customer Service Center.

Additional copies of this manual are available for download at www.greenlee.com

Greenlee Customer Service

USA: 1-800-435-0786 | Canada: 800-435-0786

International: 1-815-397-7070

GRNCustomerService@emerson.com

Shipping address:

Greenlee Factory Service Center

4411 Boeing Dr., Rockford, IL 61109

Tool Description & Features

The TAG-200X and TAG-200XMR Voltage Detectors are designed to detect line voltage on distribution lines within a range of operating voltages.

The TAG-200X Voltage Detector is a single range voltage detector with one range of operating voltages set within the unit.

The TAG-200XMR Voltage Detector is a multi-range voltage detector that can be set for up to three operating voltage levels.

Features

- Higher voltage levels can be set so the level is no more than three times (e.g. 4kV to 12 kV and 35kV) the previous voltage setting.
- Specific voltages are chosen by the customer before delivery for the minimum and maximum ratings of the unit. The on-product markings will show the specific voltage range settings of the unit.
- An audible alarm and red LEDs indicate voltage detection within range of the unit settings.
- The All-Check self-test feature provides a full test of the battery, the electronic circuitry and the audible and visual alarm.
- A universal spline and shotgun connection for hot sticks is built into the polycarbonate housing.

Specifications

Dimensions 10 in. x 2.5 in. x 3.7 in. (25.4 cm x 6.4 cm x 9.4 cm)
Weight 0.86 lb (0.39 kg)
Buzzer Noise Level 103 dB @ 2 ft.

ENVIRONMENTAL CONDITIONS

Operating Temperature 5°F to 120°F (-15°C to 49°C)
Enclosure Material Polycarbonate UL94V-2
Printed Circuit Board FR-4 UL94V-0
Environmental Conditions Indoor and Outdoor use
Humidity 95% to 49°C (non-condensing)

ELECTRICAL SPECIFICATIONS

Minimum Voltage Setting 4kV (2.4kV line-to-ground)
Maximum Voltage Setting 69kV (40kV line-to-ground)
Operating Frequency 50/60Hz
Check on product markings for the specific ranges of the unit.

BATTERY

Battery one 9V Alkaline 1604A, IEC 6LR61 or Lithium 9V ANSI-1604LC
Battery Life (Alkaline) 10 hrs. Continuous Operation
Battery Life (Lithium) 16 hrs. Continuous Operation
Battery life with typical usage 1 month

All specifications are nominal and may change as design improvements occur.

Tool Identification

1. Outer Housing
2. Carrier
3. Electronic Sub-Assembly
4. Probe Connection
5. Universal Spline (Hot Stick Attachment)
6. Battery Holder
7. Locking Pin
8. Buzzer
9. Test Button
10. ON / Good Battery LED (Green)
11. Voltage Indicator LEDs (Red)
12. 9V Battery (Alkaline/Lithium)

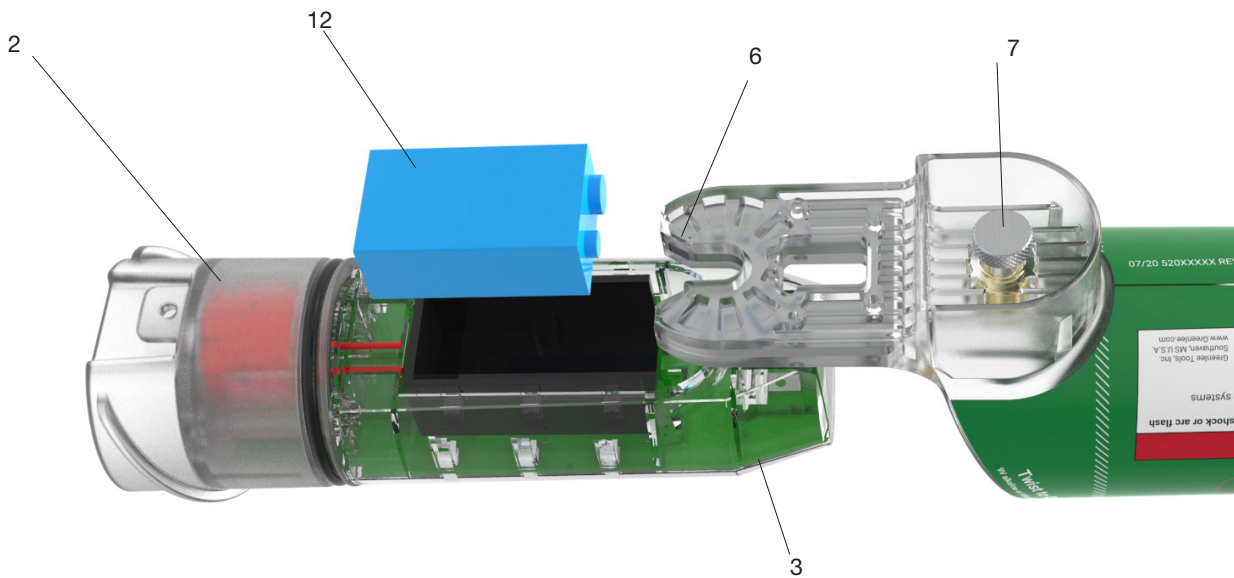
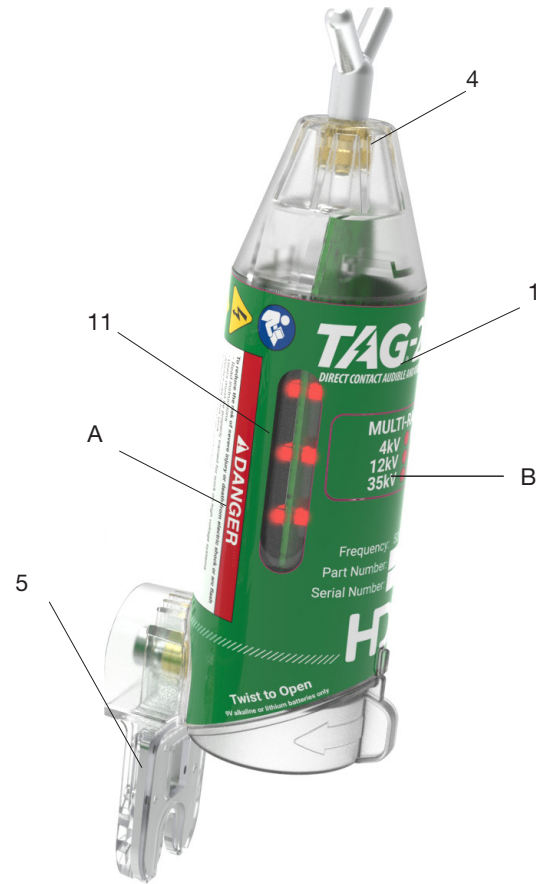
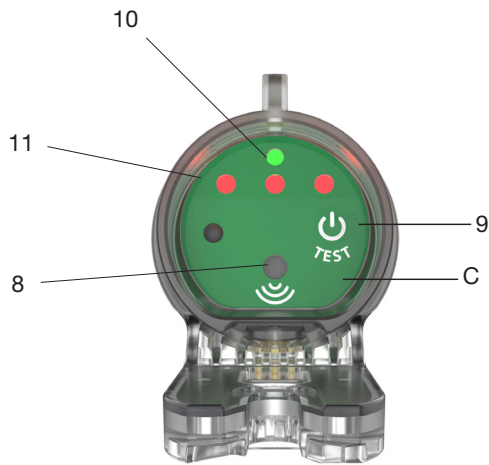

Decals & Locations

- A. Safety and Product Information Decal
- B. Detector Threshold Decals
- C. User Panel Overlay

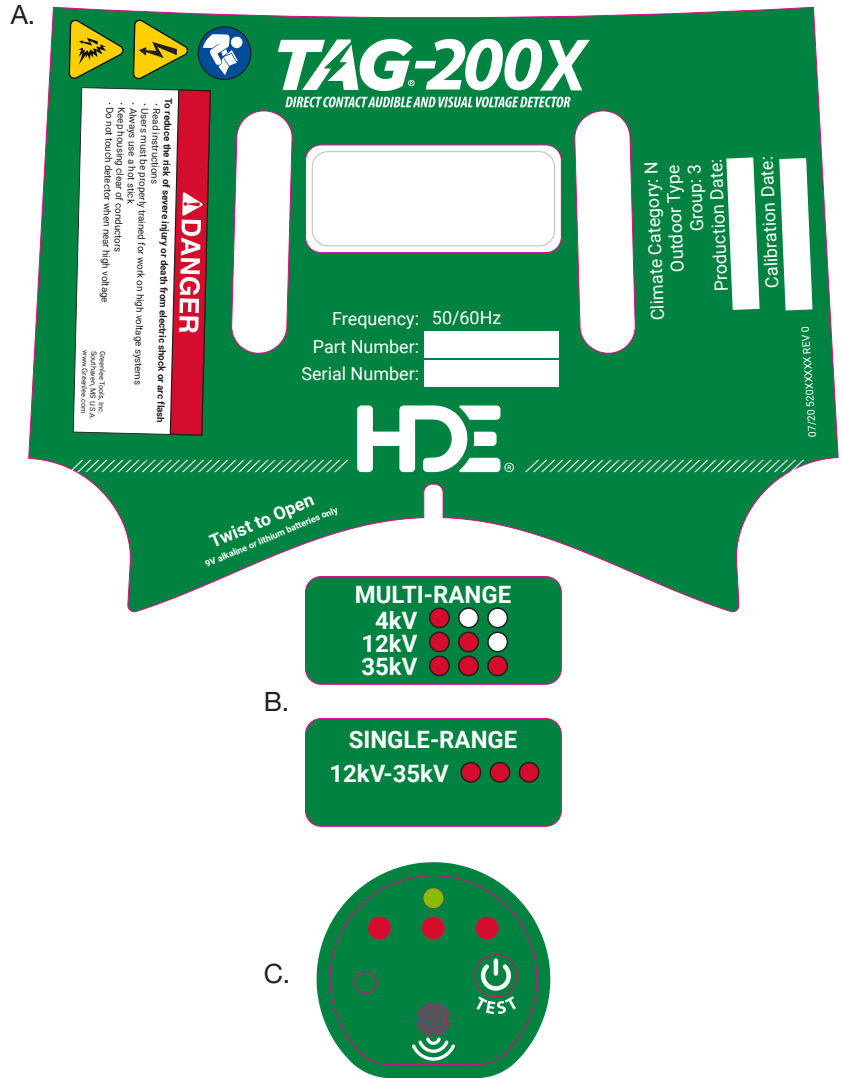

Training & Qualifications

This product is designed for use by professionals trained for working on and around high voltage electrical equipment. If you are not trained in the work methods required for safe operation, do not use this product.

It is recommended at least a second trained and qualified person is present at appropriate distance to respond if needed.

Follow all training and proper jobsite safety precautions outlined by your industry, government and employer. Make certain all other safety considerations have been identified, implemented and are in place prior to using this equipment.

Pre-Operation Inspection & Set-up

⚠ DANGER

- **Always use hot sticks when using this tool.**
Follow rigorous hot stick work practices to reduce the risk of injury or death from electric shock or arc flash.
- **Use the correct accessories for your application.**
Use of the wrong or underrated accessories increases the risk of injury and tool damage.
- **Always follow proper high voltage procedures, including use of personal protective equipment, when working near or around high voltage equipment or conductors.**
- **Confirm proper operation before and after each use to reduce the risk of injury due to false readings.** False readings could lead to a hazardous situation and increases the risk of severe injury or death.

Check for damage and any other condition that may affect the tool's operation. Do not use this product if it is damaged or not working as expected. Remove from service and arrange for repair or replacement before use. Many accidents are caused by poorly maintained tools. A dirty or damaged detector increases the risk of false readings.

1. Check that the detector and probes are clean and dry before using.
2. Check housing and probes for damage such as cracks, distortion in the case or probe and burns.
3. Identify the correct probe for the application and make sure it is screwed firmly in place at the end of the detector. Do not over-tighten. The probe will be more difficult to remove.

For overhead applications use the Y probe:

TAG-200X Overhead Probes

CATALOG #	VISUAL	DESCRIPTION
TAG-42029X		OVERHEAD Y PROBE SMALL, TAG
TAG-41811X		OH STRAIGHT SHORT PROBE, TAG

For underground distribution (UG) and metal-enclosed switchgear, use underground probes. Insert the probe directly into the bushing, keep probe clear of all surrounding surfaces. (See Page 11 - TAG Underground Probes Table)

4. After assembly, test the TAG Voltage Detector by using the Self-Test function.
Do not perform the All-Check Self-Test if the TAG Detector is in contact with a voltage source.

Self-Test

- i. Hold detector securely, looking at the User Panel.
- ii. Push and hold the TEST button. The red LEDs will flash and the buzzer will sound.
- iii. After releasing the TEST Button, a successful test will show the green LED remaining ON while the red LEDs and buzzer turning OFF. *The green LED will stay ON for approximately three (3) minutes following the most recent activity and will turn Off if the device remains idle.*

If holding the test button does not cause the red and green LEDs to light and the buzzer to sound, check the battery and change if necessary. Repeat the Self-Test.

If the unit still doesn't show the actions described above, remove the unit from service and send it for repair. Do not use the detector if it does not pass the Self-Test.





5. After confirming completion of the self-test, continue to hold the detector using the spline or hot stick to test the fully assembled TAG Voltage Detector on a known voltage source, such as the PT-DET Proof Tester Voltage Detector Tester, before using the detector on an unknown voltage source.

6. Securely attach the detector to the appropriate hot stick, if it is not already attached, using the built-in universal spline. Company, government and industry hot stick safety procedures must be followed at all times.

If any issues are found, do not use this tool until fixed.

Tool Operation

⚠ DANGER

- Do not touch any part of the tool while it is in contact with high voltage.** The tool should be considered as at the same voltage as the conductor under test.
- Do not allow another high voltage conductor, or grounded point to contact the tool housing during use.** Keep the housing clear of all conductors. Always maintain proper high voltage work clearances.
- Do not use the detector on voltages outside of its designed range.** Testing outside of the specified range will result in a false reading or no reading at all and could lead to a hazardous situation. Consult the product label for the specific ranges for the unit supplied.
- Do not overreach.** Always keep proper footing and balance, this enables better control of the tool in unexpected situations.

- OPPOSITE PHASE INTERFERENCE:** This condition may occur if you are testing a grounded and de-energized conductor which is close to a live, ungrounded conductor. When applying the TAG Detector, attempt to approach the conductor you want to test from outside this possible field. If you are within the field of the energized conductor, the TAG Detector may indicate that the de-energized line is energized due to induced current.

Choose where on the conductor the detector will be used avoiding the previously mentioned situations.

2. Place the TAG Detector in direct metal-to-metal contact with the conductor being tested for voltage. The TAG Voltage Detector should be positioned as close to a 90° orientation (perpendicular) to the conductor as possible.
 - If the conductor is energized within the range of the detector, there will be both an audible sound and the red lights will turn On.
 - If the conductor is not energized no red lights will show, the green LED from the Self-Test may still be on if it is within 3 minutes from the Self-Test.
 - The TAG will not give an alarm due to induced voltage on de-energized conductors, unless the induced voltage level exceeds the threshold voltage of the detector.
3. Repeat the Self-Test. If the unit doesn't pass the Self-Test after testing the line, remove the unit from service and send it for repair. Do not assume the test results from that TAG Voltage Detector are correct. Retest the conductor with a different TAG Voltage Detector.

1. Inspect job site and confirm you have the right tools for the job. Avoid these situations where false readings may occur.
 - 90° CORNER CONFIGURATIONS:** Conductor configurations, busbar and other electrical apparatus all apply. Reposition the TAG Detector to at least 3 feet (1 m) on both sides of the 90° corner configuration and attempt to retest.
 - SAME PHASE INTERFERENCE:** When two conductors of the same phase are close to each other, the field generated could shield the TAG Detector, causing it not to operate. Reposition the TAG Detector to areas outside of this field.

PT-DET Proof Tester

⚠ WARNING

<ul style="list-style-type: none"> • Do not touch the testing surface to reduce the risk of electric shock. • Do not use this tester except as directed to reduce the risk of injury. • Do not apply to energized circuits or equipment. This tester could cause a short and cause injury. • Do not operate this tester if housing is cracked or without the battery cover to reduce the risk of injury. • Do not attempt to open the tool except to change the battery. It contains no user-serviceable parts.

The PT-DET Proof Tester Voltage Detector Tester (Fig. 1) generates a high voltage AC for testing the TAG-200X and TAG-200XMR Voltage Detectors only, up to and including 69kV.

1. Hold the Tester in one hand and the TAG Detector in the other hand by the spline or hot stick.
2. While touching the TAG Detector probe to the metal end plate on the Tester, press and hold the TEST button on the Tester. A properly operating TAG Detector will signal the presence of voltage with both a beeper and flashing lights.

If the Tester or Detector lights do not light, replace the battery with a 9V lithium or alkaline type battery of the unresponsive unit and try again.



Figure 1

Storage

It is recommended to store the TAG-200X and its accessories in the carrying case provided. If a prolonged period of storage is anticipated (six or more months), remove the battery. Replace with a new battery prior to using the TAG-200X again after a long time in storage.

Maintenance

⚠ WARNING
<ul style="list-style-type: none"> • Do not perform any maintenance other than as described in this manual. Personal injury or damage to the tool may result. • Do not modify this tool. Modifying the tool in any manner may result in personal injury and damage to the tool. • Do not attempt to open the tool except to change the battery. It contains no user-serviceable parts

Cleaning

Use a silicone impregnated cloth to clean housing prior to use in order to maintain the surface.

Changing the Battery

Batteries should be changed on a regular schedule, and it is recommended the battery be changed every 6 months.

1. Pull out and rotate the locking pin 90 degrees to lock it in the “out” position. (Fig. 2)
2. Withdraw the electronic sub-assembly by pulling down on the carrier.
3. Remove the existing battery and replace it with a fresh 9V battery. When inserting battery into housing, make certain that the polarity is correct. (Fig. 3)

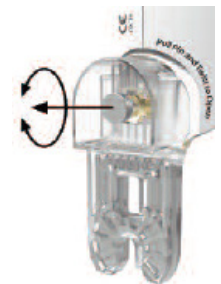

Figure 2

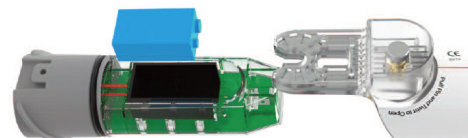

Figure 3

4. Push the electronic sub-assembly back into the outer housing. Turn the locking pin until it snaps back into a “closed” position to secure the assembly.

Service

⚠ WARNING

- **Tool service must be performed only by qualified repair personnel.** Service or maintenance performed by unqualified personnel could result in a risk of injury.
- **When servicing a tool, use only identical replacement parts.** Use of unauthorized parts or failure to follow maintenance instructions may create a risk of electric shock or injury.

Every twelve months the TAG Voltage Detector should be sent for inspection, cleaning, and function evaluation.

If needed, the unit will be recalibrated. This should be done at a factory trained repair facility, the HDE factory, or other qualified location.

If any repairs are required before recommended service, contact Greenlee's Customer Service.









Disposal

Parts of these tools contain valuable materials and can be recycled. There are companies that specialize in recycling that may be found locally. Dispose of the components in compliance with all applicable regulations. Contact your local waste management authority for more information.

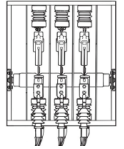

For EU Countries: Do not dispose of electrical equipment with household waste! According to the European Guideline 2012/19/EU for Waste Electrical and Electronic Equipment and its implementation into national legislation, electrical equipment that is no longer usable must be collected separately and disposed of in an environmentally correct manner.

TAG Underground Probes

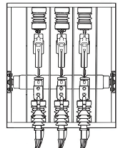
P/N	CATALOG #	DESCRIPTION
IEP-UD/C		PROBE FOR 15KV AND 25KV LOADBREAK BUSHINGS. 
IEP-EA/C		PROBE FOR 15KV AND 25KV LOADBREAK ELBOWS 
IEP-EA/C-35		PROBE FOR LARGE INTERFACE 35KV LOADBREAK ELBOWS. 
IEP-TAG-EXT		EXTENSION PROBE FOR DIRECT CONTACT WITH BARE LIVEFRONT SWITCHGEAR 
ASP-15/25 with IEP-UDP		PROBE FOR 15KV AND 25KV LOADBREAK BUSHINGS. REQUIRES IEP-UDP ADDAPTER TO USE. 

MANUAL DE INSTRUCCIONES



Registre el número de serie aquí



English1-11
Français23-36

Detectores de voltaje TAG-200X & TAG-200XMR



Lea y **comprenda** todas las instrucciones y la información sobre seguridad que aparecen en este manual antes de utilizar esta herramienta o realizar su mantenimiento.

CONSERVE ESTE MANUAL

Índice

Portada.....	12
Clave de los símbolos de seguridad	14
Información de seguridad específica de la herramienta	15
Información de contacto de Greenlee.....	15
Descripción y funciones de la herramienta	16
Especificaciones	16
Identificación de la herramienta	17
Calcomanías y ubicaciones.....	18
Capacitación y cualificaciones.....	19
Inspección previa a la operación y configuración	19
Funcionamiento de la herramienta.....	20
Probador PT-DET	21
Almacenamiento.....	21
Mantenimiento.....	21
Servicio.....	22
Eliminación	22
Sondas subterráneas TAG.....	22

CONSERVE ESTE MANUAL

Clave de los símbolos de seguridad

En este manual del operador y en el producto, los símbolos de seguridad y las palabras de señalización se utilizan para comunicar información importante de seguridad. Esta sección permite mejorar la comprensión de estas palabras y símbolos de señalización.



Este es el símbolo de alerta de seguridad. Se utiliza para advertirle sobre peligros potenciales de lesiones. Observe todos los mensajes de seguridad que aparecen después de este símbolo para evitar posibles lesiones o la muerte.

PELIGRO

indica una situación peligrosa que si no se evita, OCASIONARÁ la muerte o lesiones graves.

ADVERTENCIA

indica una situación peligrosa que si no se evita, PUEDE causar la muerte o lesiones graves.

PRECAUCIÓN

indica peligros o prácticas no seguras que si no se evitan, PODRÍAN causar lesiones o daños materiales.



Este símbolo significa que debe leer atentamente el manual de instrucciones antes de utilizar el equipo. El manual del operador contiene información importante sobre el funcionamiento seguro y adecuado del equipo.



Este símbolo significa que siempre debe usar gafas de seguridad con protectores laterales o anteojos al manipular o utilizar este equipo para reducir el riesgo de lesiones oculares.



Este símbolo significa que siempre debe usar guantes al usar este equipo para reducir el riesgo de lesiones.



Este símbolo indica riesgo de arco eléctrico.



Este símbolo indica el riesgo de descarga eléctrica.

Información de seguridad específica de la herramienta

⚠ PELIGRO

La seguridad es esencial al utilizar y mantener las herramientas y los equipos de Greenlee. Este manual de instrucciones y cualquier marca en la herramienta proporcionan información para evitar peligros y prácticas poco seguras relacionadas con el uso de esta herramienta. Observe toda la información de seguridad que proporciona este manual.

Antes de operar esta herramienta, lea y comprenda lo siguiente:

- Este manual del operador
- Las instrucciones para cualquier otro equipo o material utilizado con esta herramienta
- Las marcas en la herramienta
- Los procedimientos de seguridad obligatorios en el lugar de trabajo

Si no observar estas advertencias e instrucciones puede provocar lesiones graves o la muerte.

- **Solo una persona capacitada para trabajar con sistemas eléctricos de alta tensión debe utilizar esta herramienta.** Los voltajes con los que operan estos instrumentos se consideran activados y peligrosos y son letales. Puede provocar lesiones graves o la muerte si se utiliza de manera incorrecta.
- **Siga siempre los procedimientos adecuados para trabajar con alta tensión, que incluye el uso del equipo de protección personal, cuando trabaje cerca o alrededor de equipos o conductores de alta tensión.**
- **Utilice siempre varillas de tierra al usar esta herramienta.** Respete las prácticas rigurosas de trabajo con varillas de tierra para reducir el riesgo de lesiones o muerte por descarga eléctrica o arco eléctrico.
- **Nunca toque una parte del detector mientras esté en contacto con alta tensión.** Debe tener en cuenta que la herramienta tiene la misma tensión que el conductor que será probado. Mantenga la distancia correcta al trabajar con alta tensión.
- **No permita que la familiaridad obtenida por el uso frecuente de estas herramientas eléctricas le haga sentirse confiado e ignorar los principios de seguridad de esas herramientas y del lugar de trabajo.** Una acción poco cuidadosa puede causar lesiones graves o la muerte en una fracción de segundo.

- **Utilice esta herramienta solo para el propósito para el que la diseñó el fabricante.** Un uso distinto al indicado en este manual podría provocar una situación de peligro.
- **Utilice los accesorios adecuados para su aplicación.** El uso de accesorios inadecuados o de baja calidad aumenta el riesgo de lesiones y daños en la herramienta.
- **Manténgase alerta, observe lo que se está haciendo y use el sentido común al utilizar esta herramienta.** No use la herramienta cuando esté cansado o esté bajo la influencia de drogas, alcohol o medicamentos. Un momento de distracción puede provocar lesiones graves o la muerte.
- **No permita que otro conductor de alta tensión o punto de conexión a tierra haga contacto con la carcasa de la herramienta durante el uso.** Mantenga la carcasa alejada de todos los conductores. Mantenga siempre la distancia correcta al trabajar con alta tensión.
- **No utilice el detector con tensiones fuera de su rango previsto.** Las pruebas fuera del rango especificado darán lugar a una lectura falsa o a ninguna lectura y podrían provocar una situación peligrosa. Consulte la etiqueta del producto para conocer los rangos específicos para la unidad suministrada.
- **Confirme el funcionamiento adecuado antes y después de cada uso para reducir el riesgo de sufrir lesiones ocasionadas por lecturas falsas.** Las lecturas falsas podrían provocar una situación peligrosa y aumentan el riesgo de sufrir lesiones graves o la muerte.
- **No adopte una postura forzada.** Mantenga siempre el equilibrio y una posición adecuada; esto permite tener un mejor control de la herramienta en situaciones inesperadas.
- **Mantenga las herramientas limpias y en buen estado.** Una herramienta sucia o dañada aumenta el riesgo de lecturas falsas y aumenta el riesgo de descarga eléctrica.

Información de contacto de Greenlee

Si tiene alguna pregunta, necesitará coordinar un servicio o comprar piezas o accesorios para este producto de Greenlee: comuníquese con su distribuidor local de Greenlee o con el Centro de Servicio al Cliente de Greenlee.

Puede descargar copias adicionales de este manual en www.greenlee.com

Servicio al Cliente de Greenlee

EE.UU.: 1-800-435-0786 | Canadá: 800-435-0786

Internacional: 1-815-397-7070

GRNCustomerService@emerson.com

Dirección de envío:

Greenlee Factory Service Center

4411 Boeing Dr., Rockford, IL 61109

Descripción y funciones de la herramienta

Los detectores de tensión TAG-200X y TAG-200XMR están diseñados para detectar la tensión de línea en las líneas de distribución dentro de un rango de tensiones de funcionamiento.

El detector de tensión TAG-200X es un detector de tensión de rango único con una escala de tensiones de funcionamiento configurada dentro de la unidad.

El detector de tensión TAG-200XMR es un detector de tensión de varios rangos que se puede configurar para un máximo de tres niveles de tensión de funcionamiento.

Características

- Los niveles de tensión más altos se pueden configurar de manera que el nivel no sea mayor a tres veces el ajuste de tensión anterior (por ejemplo, de 4kV a 12kV y 35kV).
- Antes de la entrega, el cliente elige tensiones específicas para las clasificaciones mínimas y máximas de la unidad. Las marcas en el producto muestran los ajustes específicos de la escala de tensión de la unidad.
- Una alarma audible y los LED rojos indican la detección de tensión dentro de la escala de ajustes de la unidad.
- La función de prueba automática All-Check proporciona una prueba completa de la batería, el circuito electrónico y la alarma audible y visual.
- La carcasa de policarbonato lleva incorporada una conexión universal de varilla de tierra tipo escopeta para las varillas de tierra.

Especificaciones

Medidas.....	10 in x 2,5 in x 3,7 in (25,4 cm x 6,4 cm x 9,4 cm)
Peso	0,86 lb (0,39 kg)
Nivel de ruido del zumbador	103 dB @ 2 ft

CONDICIONES AMBIENTALES

Temperatura de funcionamiento	5 °F a 120 °F (-15 °C a 49 °C)
Material de la caja	Policarbonato UL94V-2
Placa de circuito impreso.....	FR-4 UL94V-0
Condiciones ambientales.....	Uso en interiores y exteriores
Humedad.....	95% a 49°C (sin condensación)

ESPECIFICACIONES ELÉCTRICAS

Ajuste de tensión mínima4 kV (línea a tierra 2,4 kV)
Ajuste de tensión máxima	69 kV (línea a tierra 40 kV)
Frecuencia de funcionamiento	50/60 Hz

Revise las marcas del producto para conocer los rangos específicos de la unidad.

BATERÍA

Batería	Una batería alcalina de 9 V, 1604A, IEC 6LR61 o una batería de litio de 9 V ANSI-1604LC
Vida útil de la batería (alcalina).....	10 h. Funcionamiento continuo
Vida útil de la batería (litio).....	16 h. Funcionamiento continuo
Vida útil de la batería con un uso típico	1 mes

Todas las especificaciones son nominales y pueden cambiar a medida que se introduzcan mejoras en el diseño.

Identificación de la herramienta

1. Carcasa exterior
2. Soporte
3. Subconjunto electrónico
4. Conexión de sonda
5. Adaptador universal (para la conexión de la varilla de tierra)
6. Portabaterías
7. Clavija de bloqueo
8. Zumbador
9. Botón de prueba
10. LED de encendido/batería cargada (verde)
11. LED indicadores de tensión (rojo)
12. Batería 9 V (alcalina/litio)

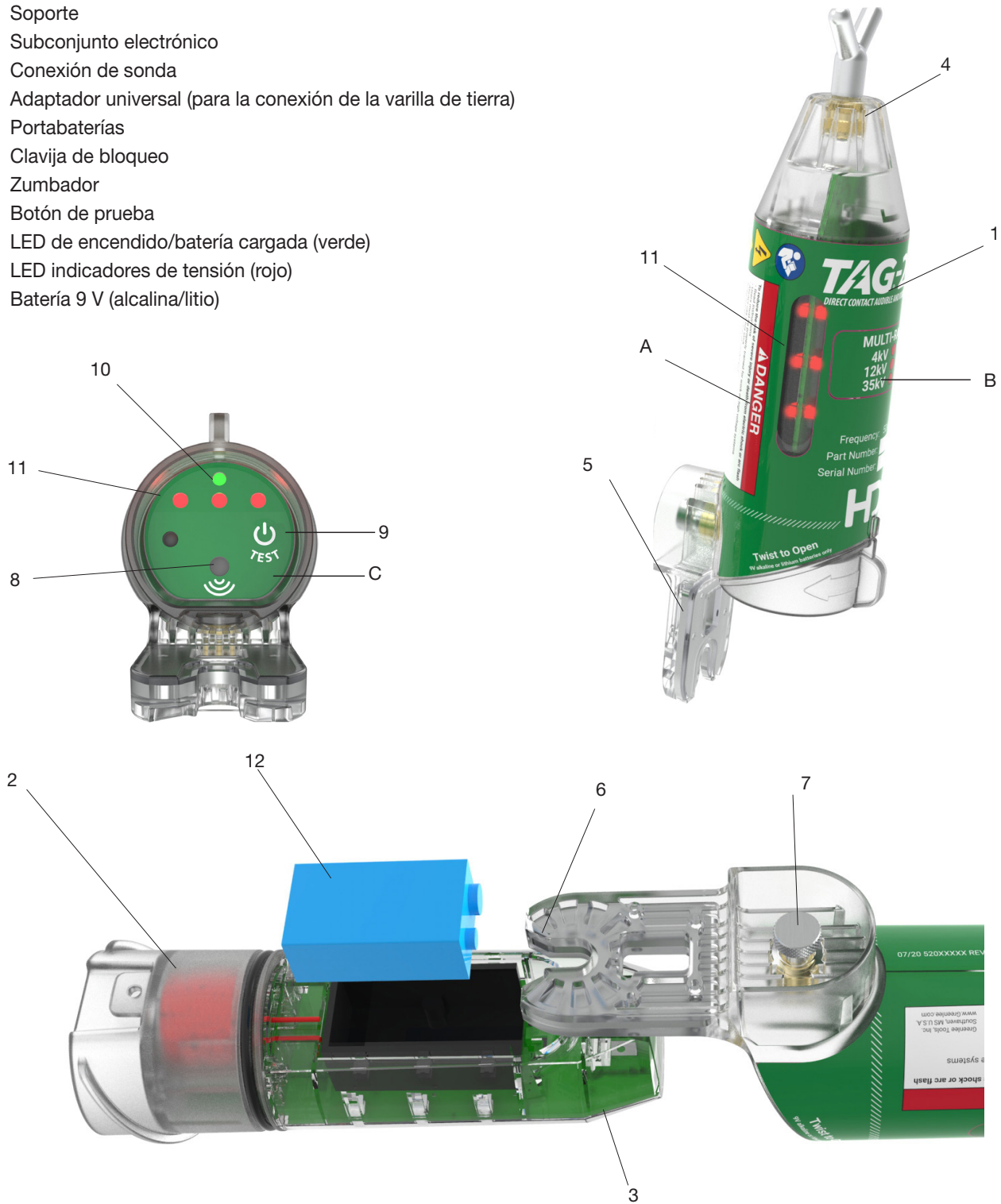

Adhesivos y ubicaciones

- A. Calcomanía de seguridad y de información del producto
- B. Calcomanías del umbral del detector
- C. Recubrimiento del panel del usuario

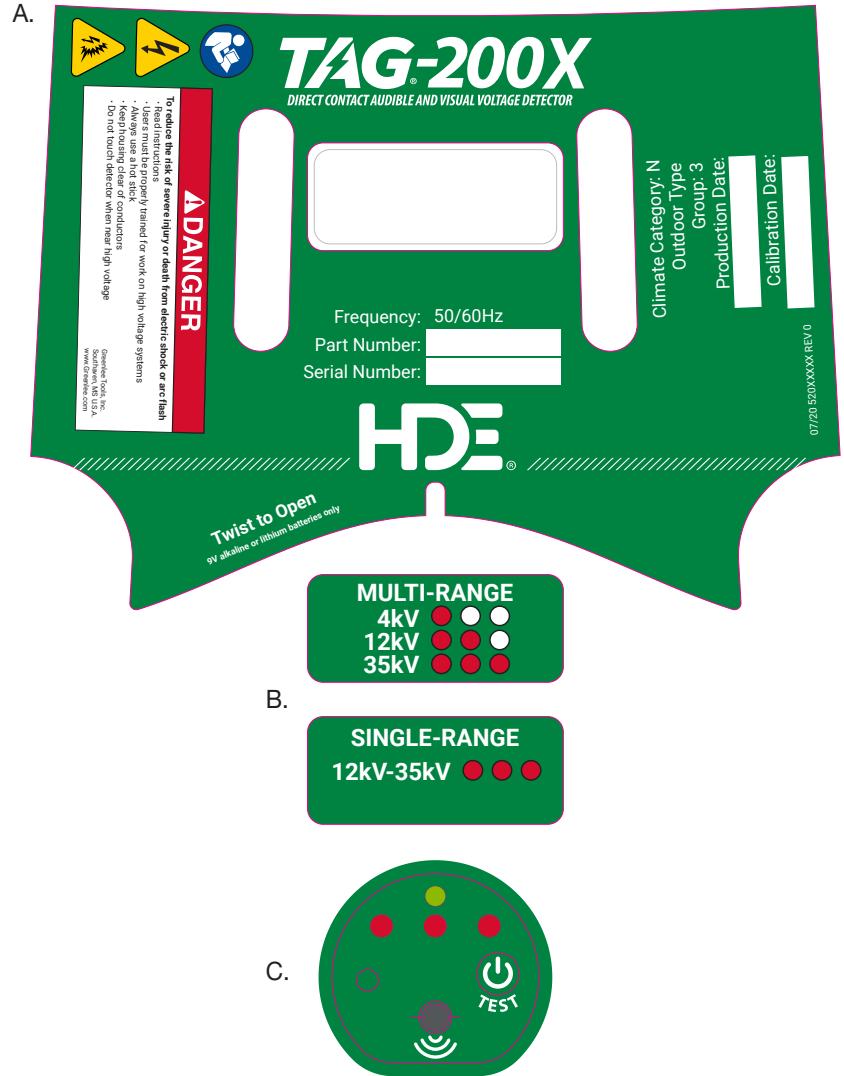

Capacitación y cualificaciones

Este producto está diseñado para que lo utilicen profesionales capacitados para trabajar en equipos eléctricos de alta tensión y en torno a ellos. Si no está capacitado en los métodos de trabajo requeridos para un funcionamiento seguro, no utilice este producto.

Se recomienda que al menos una segunda persona capacitada y cualificada esté presente a la distancia adecuada, para responder si es necesario.

Siga todas las instrucciones de la capacitación y las precauciones de seguridad correspondientes al lugar de trabajo que determinen su industria, gobierno y empleador. Asegúrese de que se ha identificado e implementado todas las demás consideraciones de seguridad antes de utilizar este equipo.

Inspección previa a la operación y configuración

PELIGRO

- Utilice siempre varillas de tierra al usar esta herramienta.** Respete las prácticas rigurosas de trabajo con varillas de tierra para reducir el riesgo de lesiones o muerte por descarga eléctrica o arco eléctrico.
- Utilice los accesorios adecuados para su aplicación.** El uso de accesorios inadecuados o de baja calidad aumenta el riesgo de lesiones y daños en la herramienta.
- Siga siempre los procedimientos adecuados para trabajar con alta tensión, que incluye el uso del equipo de protección personal, cuando trabaje cerca de equipos o conductores de alta tensión.**
- Confirme el funcionamiento adecuado antes y después de cada uso para reducir el riesgo de sufrir lesiones ocasionadas por lecturas falsas.** Las lecturas falsas podrían provocar una situación peligrosa y aumentan el riesgo de sufrir lesiones graves o la muerte.

Revise si hay daños y cualquier otra condición que pueda afectar la operación de la herramienta. No utilice este producto si está dañado o no funciona de la manera esperada. Retírelo del servicio y solicite una reparación o un reemplazo antes de utilizarlo. Muchos accidentes son causados por herramientas con mantenimiento deficiente. Un detector sucio o dañado incrementa el riesgo de obtener lecturas falsas.

1. Compruebe que el detector y las sondas estén limpios y secos antes de usarlos.
2. Verifique que no haya daños en la carcasa y las sondas, como grietas, distorsión en el estuche o la sonda y quemaduras.
3. Identifique la sonda correcta para la aplicación y asegúrese de que esté atornillada firmemente en su lugar en el extremo del detector. No apriete demasiado. La sonda será más difícil de quitar.

Para aplicaciones aéreas utilice la sonda “Y”:

Sondas aéreas TAG-200X

NÚMERO DE CATÁLOGO	VISUAL	DESCRIPCIÓN
TAG-42029X		SONDA PEQUEÑA Y AÉREA, TAG
TAG-41811X		OH, SONDA CORTA RECTA, TAG

Para distribución subterránea (UG) y conmutadores con carcasa de metal utilice sondas subterráneas. Inserte la sonda directamente en el buje, mantenga la sonda alejada de todas las superficies circundantes. (Consulte pagina 22 - la tabla de sondas de etiqueta subterránea)

4. Después del montaje, pruebe el detector de tensión TAG usando la función de prueba automática. No realice la prueba automática All-Check si el detector TAG está en contacto con una fuente de tensión.

Prueba automática

- I. Sostenga el detector de manera segura, en dirección al panel de usuario.
- II. Presione y sostenga el botón TEST (prueba). Los indicadores LED rojos parpadearán y sonará el zumbador.
- III. Después de soltar el botón TEST (prueba), una prueba exitosa mostrará que el LED verde permanece ON (encendido), mientras que los LED rojos y el zumbador quedarán OFF (apagado). *El LED verde permanecerá ON (encendido) durante aproximadamente tres (3) minutos después de la actividad más reciente y se apagará si el dispositivo permanece inactivo.*

Si al sujetar el botón de prueba los LED rojos y verdes no encienden y el zumbador no suena, revise la batería y cámbiela si es necesario. Repita la prueba automática.

Si la unidad sigue sin mostrar las acciones descritas arriba, retire la unidad del servicio y envíela a reparación. No utilice el detector si no cumple con la prueba automática.

5. Después de confirmar la finalización de la prueba automática, siga sosteniendo el detector por el adaptador o la varilla de tierra para probar el detector de tensión TAG completamente armado en una fuente de tensión conocida, como el probador/detector de tensión PT-DET, antes de usar el detector en una fuente de tensión desconocida.



6. Conecte el detector a la varilla de tierra correspondiente, si no la ha fijado, mediante el uso de la conexión universal incorporada. Deben seguir los procedimientos de seguridad de la compañía, el gobierno y la industria en todo momento al usar la varilla de tierra.

Si detecta algún problema, no utilice esta herramienta hasta corregirlo.

Funcionamiento de la herramienta

⚠ PELIGRO



- **Nunca toque una parte de la herramienta mientras esté en contacto con alta tensión.** Debe tener en cuenta que la herramienta tiene la misma tensión que el conductor que será probado.
- **No permita que otro conductor de alta tensión o punto de conexión a tierra haga contacto con la carcasa de la herramienta durante el uso.** Mantenga la carcasa alejada de todos los conductores. Mantenga siempre la distancia correcta al trabajar con alta tensión.
- **No utilice el detector en tensiones fuera de su rango previsto.** Las pruebas fuera del rango especificado darán lugar a una lectura falsa o a ninguna lectura y podrían provocar una situación peligrosa. Consulte la etiqueta del producto para conocer los rangos específicos para la unidad suministrada.
- **No adopte una postura forzada.** Mantenga siempre el equilibrio y una posición adecuada; esto permite tener un mejor control de la herramienta en situaciones inesperadas.

1. Inspeccione el lugar de trabajo y confirme que tiene todas las herramientas necesarias para la tarea. las situaciones donde se pueden producir lecturas falsas.
 - CONFIGURACIONES DE ESQUINA A 90°: se aplican todas las configuraciones para conductor, barras de conducción y otros aparatos eléctricos. Vuelva a colocar el detector TAG a una distancia de al menos 3 pies (1 m) a ambos lados de la configuración de esquina a 90° e intente reiniciarlo.
 - INTERFERENCIA EN LA MISMA FASE: cuando dos conductores de la misma fase están cerca, el campo generado podría blindar al detector TAG e impediría su funcionamiento. Vuelva a colocar el detector TAG en un área fuera de este campo.

- INTERFERENCIA POR FASE OPUESTA: esta condición se puede producir si está probando un conductor conectado a tierra y desenergizado que está cerca de un conductor activo sin conexión a tierra. Al aplicar el detector TAG, intente acercarse al conductor que desea probar desde fuera de este posible campo. Si se encuentra dentro del campo del conductor energizado, el detector TAG podría indicar que la línea desenergizada está energizada debido a la corriente inducida.

Elija en qué lugar del conductor se usará el detector para evitar las situaciones mencionadas anteriormente.

2. Coloque el detector TAG en contacto directo de metal a metal con el conductor cuya tensión será probada. El detector de tensión TAG se debe colocar lo más cerca posible de una orientación de 90° (perpendicular) al conductor.
 - Si el conductor se energiza dentro del alcance del detector, se escuchará un sonido y se encenderán las luces rojas.
 - Si el conductor no se energiza, las luces rojas no se encenderán y el LED verde de la prueba automática podría permanecer encendido si aún no han transcurrido 3 minutos desde la prueba automática.
 - El detector TAG no emitirá una alarma debido a la tensión inducida en conductores desenergizados, a menos que el nivel de tensión inducido supere la tensión de umbral del detector.
3. Repita la prueba automática. Si la unidad no pasa la prueba automática después de probar la línea, retire la unidad del servicio y envíela para ser reparada. No dé por sentado que los resultados de la prueba del detector de tensión TAG son correctos. Vuelva a probar el conductor con un detector de tensión TAG diferente.

Probador PT-DET

⚠ ADVERTENCIA

<ul style="list-style-type: none"> • No toque la superficie de prueba para reducir el riesgo de descarga eléctrica. • Solo utilice este probador de la manera indicada aquí para reducir el riesgo de lesiones. • No lo aplique a circuitos o equipos energizados. Este probador podría ocasionar un cortocircuito y causar lesiones. • No haga funcionar este probador si la carcasa está agrietada o sin la cubierta de la batería con el fin de reducir el riesgo de lesiones. • No intente abrir la herramienta, excepto para cambiar la batería. Contiene piezas a las que el usuario no debe dar mantenimiento.

El probador de detectores de tensión PT-DET (Fig. 1) genera una corriente alterna de alta tensión para probar únicamente los detectores de tensión TAG-200X y TAG-200XMR, incluyendo hasta 69 kV.

1. Sujete el probador con una mano y el detector TAG con la otra, tomándolo desde el adaptador o la varillas de tierra.
2. Mientras toca la sonda del detector TAG con la placa de extremo metálico del probador, mantenga presionado el botón TEST (prueba) del probador. Si el detector TAG funciona correctamente, se indicará la presencia de tensión con un sonido y luces intermitentes.

Si no se encienden las luces del probador o del detector, reemplace la batería de la unidad que no responde con una batería de litio o alcalina de 9 V y vuelva a intentar.



Figura 1

Almacenamiento

Se recomienda almacenar la unidad TAG-200X y sus accesorios en el estuche portátil suministrado. Si se prevé un periodo prolongado de almacenamiento (seis o más meses), quite la batería. Reemplácela con una nueva batería antes de volver a utilizar la unidad TAG-200X después de un largo tiempo de almacenamiento.

Mantenimiento

⚠ ADVERTENCIA
<ul style="list-style-type: none"> • No realice ningún tipo de mantenimiento aparte del descrito en este manual. Puede provocar lesiones o dañar la herramienta. • No haga modificaciones a esta herramienta. Si se hace alguna modificación, puede ocasionar lesiones personales y daños a la herramienta. • No intente abrir la herramienta, excepto para cambiar la batería. Contiene piezas a las que el usuario no debe dar mantenimiento.

Limpieza

Utilice un paño impregnado de silicona para limpiar la carcasa antes del uso con el fin de mantener la superficie.

Cambio de la batería

Las baterías se deben cambiar periódicamente, y se recomienda cambiar la batería cada 6 meses.

1. Tire de la clavija de bloqueo y gírela 90 grados para bloquearla en la posición "hacia afuera". (Fig. 2)
2. Quite el subconjunto electrónico tirando del soporte hacia abajo.
3. Quite la batería existente y sustitúyala por una batería de 9 V nueva. Al insertar la batería en la carcasa, asegúrese de que la polaridad sea correcta. (Fig. 3)



Figura 2



Figura 3

4. Empuje el subconjunto electrónico nuevamente hacia el interior de la carcasa exterior. Gire la clavija de bloqueo hasta que se trabe en la posición "cerrada" para asegurar el montaje.

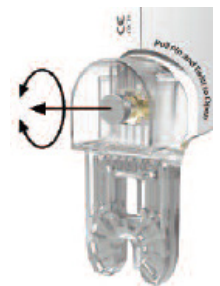
Servicio

⚠ ADVERTENCIA

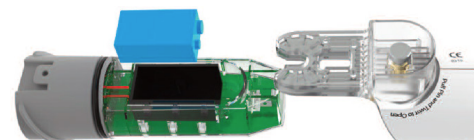
- **Solo técnicos calificados deben dar servicio a la herramienta.** El servicio o mantenimiento hecho por personal no calificado puede provocar riesgo de lesiones.
- **Cuando le dé servicio a la herramienta, solo utilice repuestos idénticos.** El uso no autorizado de piezas o no seguir las instrucciones de mantenimiento pueden dar lugar a una descarga eléctrica o lesiones.

Cada doce meses se debe enviar el detector de tensión TAG para inspección, limpieza y evaluación de las funciones. Si es necesario, la unidad se volverá a calibrar. Esto se debe hacer en una instalación de reparación con capacitación de la fábrica, en la fábrica de HDE o en otra ubicación calificada. Si necesita reparaciones antes del servicio recomendado, comuníquese con el Servicio al Cliente de Greenlee.

Eliminación

Las piezas de estas herramientas contienen materiales valiosos que se pueden reciclar. Hay empresas que se especializan en el reciclaje y que se pueden encontrar localmente. Deseche los componentes de acuerdo con todas las normas aplicables. Comuníquese con la autoridad local de gestión de residuos para obtener más información.



Para países de la UE: no deseche los equipos eléctricos con desechos domésticos. De acuerdo con la Norma Europea 2012/19/EU para Desechos de Equipos Eléctricos o Electrónicos y su implementación en la legislación nacional, el equipo eléctrico que ya no se puede utilizar se debe recolectar por separado y desechar de forma adecuada, respetando el medio ambiente.

Sondas subterráneas TAG

NÚMERO DE PIEZA	NÚMERO DE CATÁLOGO	DESCRIPCIÓN
IEP-UD/C		SONDA PARA BUJES DE ROTURA DE CARGA de 15 kV Y 25 kV
IEP-EA/C		SONDA PARA CODOS DE ROTURA DE CARGA de 15 kV Y 25 kV
IEP-EA/C-35		SONDA PARA CODOS DE ROTURA DE CARGA DE 35 kV DE INTERFAZ GRANDE
IEP-TAG-EXT		SONDA DE EXTENSIÓN PARA EL CONTACTO DIRECTO CON CONMUTADORES LIVEFRONT SIN AISLAMIENTO
ASP-15/25 con IEP-UDP		SONDA PARA BUJES DE ROTURA DE CARGA de 15 kV Y 25 kV REQUIERE UN ADAPTADOR IEP-UDP PARA SU USO.

MODE D'EMPLOI



Noter le numéro de série ici



English 1-11

Español 12-22

Détecteurs de tension TAG-200X et TAG-200XMR



Lire et assimiler toutes les instructions et tous les renseignements de sécurité de ce mode d'emploi avant d'utiliser cet outil ou d'en effectuer l'entretien.

CONSERVER CE MODE D'EMPLOI

Table des matières

Page de couverture	23
Liste explicative des symboles de sécurité.....	25
Renseignements de sécurité propres à l'outil	26
Coordonnées Greenlee	26
Description de l'outil et fonctionnalités	27
Spécifications.....	27
Identification de l'outil	28
Autocollants et emplacements.....	29
Formation et compétences	30
Inspection avant utilisation et installation.....	30
Fonctionnement de l'outil.....	31
Proof Tester PT-DET	32
Entreposage	32
Entretien	32
Réparation	33
Mise au rebut.....	33
Sondes souterraines TAG.....	33

CONSERVER CE MODE D'EMPLOI

Liste explicative des symboles de sécurité

Dans le présent mode d'emploi et sur le produit, des symboles de sécurité et des mots indicateurs sont utilisés pour communiquer des renseignements importants de sécurité. L'objet de la présente section est d'améliorer la compréhension de ces mots indicateurs et symboles.



Il s'agit du symbole d'avertissement. Il est utilisé pour mettre l'utilisateur en garde contre les risques potentiels de blessures corporelles. Respecter tous les messages de sécurité qui suivent ce symbole pour éviter d'éventuelles blessures, voire le décès.

DANGER

Indique une situation dangereuse qui, si elle n'est pas évitée, ENTRAÎNERA des blessures graves, voire mortelles.

AVERTISSEMENT

Indique une situation dangereuse qui, si elle n'est pas évitée, PEUT entraîner des blessures graves, voire mortelles.

ATTENTION

Indique des dangers ou des pratiques dangereuses qui, s'ils ne sont pas évités, SONT SUSCEPTIBLES d'entraîner des blessures ou des dommages matériels.



Ce symbole signifie qu'il faut lire attentivement le mode d'emploi avant d'utiliser l'équipement. Le mode d'emploi contient des informations importantes sur la sécurité et le bon fonctionnement de l'équipement.



Ce symbole signifie qu'il faut toujours porter des lunettes de sécurité à écrans latéraux ou des lunettes de protection lors de la manipulation ou de l'utilisation de cet équipement afin de réduire le risque de blessures oculaires.



Ce symbole signifie qu'il faut toujours porter des gants lors de l'utilisation de cet équipement pour réduire les risques de blessure.

	<p>Ce symbole indique le risque d'éclat d'arc électrique.</p>
	<p>Ce symbole indique un risque de choc électrique.</p>

Renseignements de sécurité propres à l'outil

Lors de l'utilisation et de l'entretien des outils et de l'équipement Greenlee, la sécurité est essentielle. Les instructions de ce manuel et les inscriptions sur l'outil fournissent des renseignements qui permettent d'éviter les dangers et les manipulations dangereuses liés à l'utilisation de cet outil. Respecter toutes les consignes de sécurité fournies dans ce mode d'emploi.

Avant d'utiliser cet outil, veiller à lire et comprendre :

- Le présent mode d'emploi
- Les instructions relatives à tout autre équipement utilisé avec cet outil
- Les marquages sur l'outil
- Les procédures de sécurité requises sur le chantier

Veiller à respecter toutes les instructions et tous les avertissements pour écarter les risques de blessures graves, voire mortelles.

- **Seul un individu formé pour travailler à proximité ou sur des systèmes électriques haute tension doit utiliser cet outil.** Les tensions de fonctionnement auxquelles ces instruments sont soumis sont considérées comme étant conductrices et dangereuses, et sont mortelles. Des blessures graves, voire mortelles, peuvent se produire en cas d'utilisation incorrecte.
- **Toujours suivre les procédures de haute tension appropriées, comme l'utilisation d'équipements de protection individuelle, lorsque vous travaillez à proximité ou autour d'équipements ou de conducteurs à haute tension.**
- **Toujours utiliser des perches isolantes lors de l'utilisation de cet outil.** Suivre les pratiques rigoureuses de travail avec perche isolante pour réduire les risques de blessures ou de décès causés par un choc électrique ou un éclat d'arc électrique.
- **Ne toucher aucune partie du détecteur lorsqu'il est en contact avec une haute tension.** L'outil doit être considéré comme étant soumis à la même tension que le conducteur testé. Maintenir des distances de sécurité adéquates pour les travaux à haute tension.
- **Ne pas laisser la familiarité acquise par une utilisation fréquente de ces outils entraîner une baisse de la vigilance ou le non-respect des principes de sécurité.** Un geste imprudent peut entraîner des blessures graves en une fraction de seconde.

- **Utiliser cet outil aux fins prévues par le fabricant uniquement.** Une utilisation autre que celle prescrite dans ce manuel peut entraîner une situation dangereuse.
- **Utiliser les accessoires adaptés au travail à effectuer.** L'utilisation d'accessoires inadaptés ou sous-dimensionnés augmente le risque de blessure et d'endommagement de l'outil.
- **Faire preuve de vigilance, de concentration et de bon sens lors de l'utilisation d'un outil.** Ne pas utiliser l'outil alors si l'on est fatigué ou sous l'emprise de drogues, d'alcool ou de médicaments. Un moment d'inattention peut entraîner des blessures graves, voire mortelles.
- **Ne jamais laisser un autre conducteur haute tension ou un point de mise à la terre entrer en contact avec le boîtier de l'instrument pendant l'utilisation.** Maintenir le boîtier éloigné de tous les conducteurs. Maintenir en permanence des distances de sécurité adéquates pour les travaux à haute tension.
- **Ne pas utiliser le détecteur à des tensions dépassant celles prévues lors de sa conception.** Les tests en dehors de la plage spécifiée donneront lieu à une valeur erronée ou à aucune valeur, ce qui peut entraîner une situation dangereuse. Consulter l'étiquette du produit pour connaître les plages spécifiques à l'appareil fourni.
- **Confirmer le bon fonctionnement avant et après chaque utilisation afin de réduire le risque de blessures dues à des lectures erronées.** Des valeurs erronées peuvent entraîner une situation dangereuse et augmenter le risque de blessures graves ou de décès.
- **Ne pas travailler à bout de bras.** Garder un pied ferme et un bon équilibre en continu permet de mieux contrôler l'outil dans des situations inattendues.
- **Conserver les outils propres et en bon état.** Un outil sale ou endommagé augmente le risque de fausses valeurs et augmente le risque de décharge électrique.

Coordonnées Greenlee

Pour toute question, demande de service ou achat de pièces ou d'accessoires pour ce produit Greenlee : communiquer avec le distributeur Greenlee local ou le centre de service à la clientèle de Greenlee.

Des exemplaires supplémentaires de ce mode d'emploi sont disponibles en téléchargement sur www.greenlee.com.

Service à la clientèle Greenlee

États-Unis : 1-800-435-0786 | Canada : 800-435-0786

International : 1-815-397-7070

GRNCustomerService@emerson.com

Adresse d'expédition :

Greenlee Factory Service Center

4411 Boeing Dr., Rockford, IL 61109

Description de l'outil et fonctionnalités

Les détecteurs de tension TAG-200X et TAG-200XMR sont conçus pour détecter la tension de ligne sur les lignes de transmission à l'intérieur d'une seule plage de tensions de fonctionnement.

Le détecteur de tension TAG-200X est un détecteur de tension à usage unique pour lequel une seule plage de tension de fonctionnement est définie dans l'appareil.

Le détecteur de tension TAG-200XMR est un détecteur de tension à plages multiples qui peut être réglé jusqu'à trois niveaux de tension de fonctionnement.

Caractéristiques

- Les niveaux de tension plus élevés peuvent être réglés de manière à ce que le niveau ne soit pas supérieur à trois fois (par ex. 4 kV à 12 kV et 35 kV) celui du réglage de tension précédent.
- Les tensions spécifiques sont choisies par le client avant la livraison en se basant sur les valeurs minimales et maximales de l'appareil. Les marquages sur le produit indiqueront les réglages spécifiques de la plage de tensions de l'appareil.
- Une alarme sonore et des voyants rouges indiquent la détection de la tension dans la plage de réglage de l'unité.
- La fonction d'auto-test All-Check permet un test complet de la pile, des circuits électroniques et de l'alarme sonore et visuelle.
- Une cannelure universelle et une connexion Shotgun pour perche isolante sont intégrés dans le boîtier en polycarbonate.

Caractéristiques

Dimensions.....	10" x 2,5" x 3,7" (25,4 cm x 6,4 cm x 9,4 cm)
Poids	0,39 kg (0,86 lb)
Niveau sonore de l'avertisseur	103 dB à 2 pi

CONDITIONS ENVIRONNEMENTALES

Température de fonctionnement	-15 °C à 49 °C (5 °F à 120 °F)
Matériau du boîtier	Polycarbonate UL94V-2
Carte de circuit imprimé	FR-4 UL94V-0
Conditions environnementales	Utilisation intérieure et extérieure
Humidité	95 % à 49 °C (sans condensation)

CARACTÉRISTIQUES ÉLECTRIQUES

Réglage de tension minimale	4 kV (ligne-terre 2,4 kV)
Réglage de tension maximale	69 kV (ligne-terre 40 kV)
Fréquence de fonctionnement	50/60 Hz

Vérifier les marquages sur produit pour les plages spécifiques de l'appareil utilisé.

PILES

Une pile	alcaline 9 V 1604A, CEI 6LR61 ou 9 V lithium ANSI-1604LC
Durée de vie de la pile (alcaline).....	10 heures Fonctionnement continu
Autonomie de la pile (lithium).....	16 heures. Fonctionnement continu
Autonomie de la pile avec utilisation typique.....	1 mois

Toutes les spécifications sont nominales et peuvent changer lorsque des améliorations sont apportées à la conception.

Identification de l'outil

1. Boîtier externe
2. Transporteur
3. Sous-ensemble électronique
4. Raccordement de la sonde
5. Cannelure universelle (pour fixation sur perche isolante)
6. Support de pile
7. Goupille de verrouillage
8. Avertisseur
9. Bouton de test
10. En marche/DEL pile chargée (vert)
11. Indicateur de tension DEL lumineux (rouge)
12. Pile 9 V (alcaline/lithium)

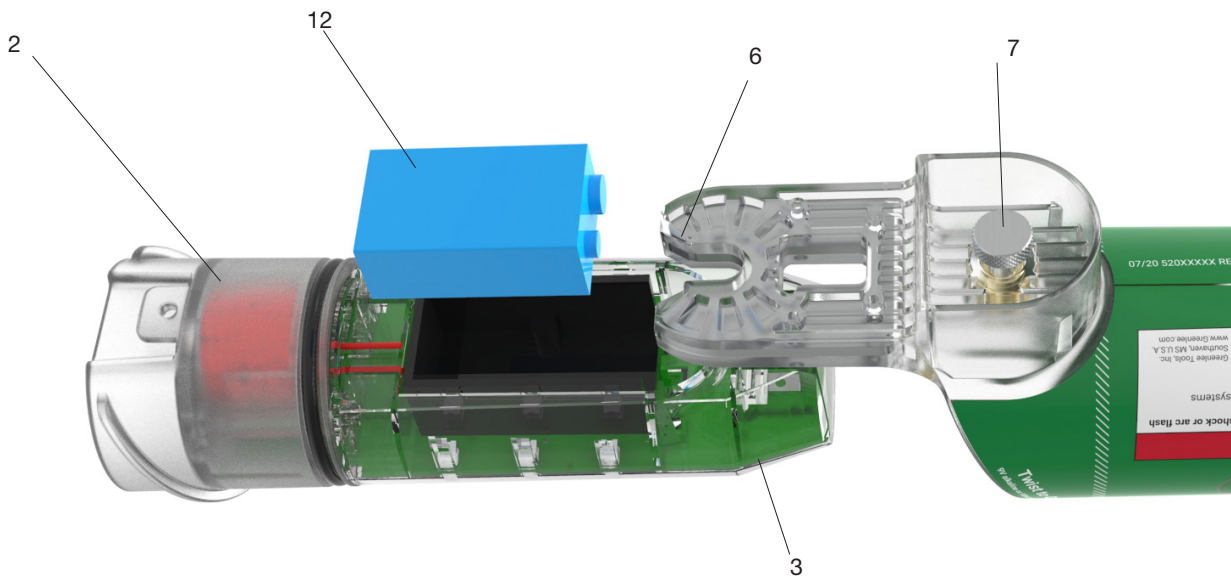
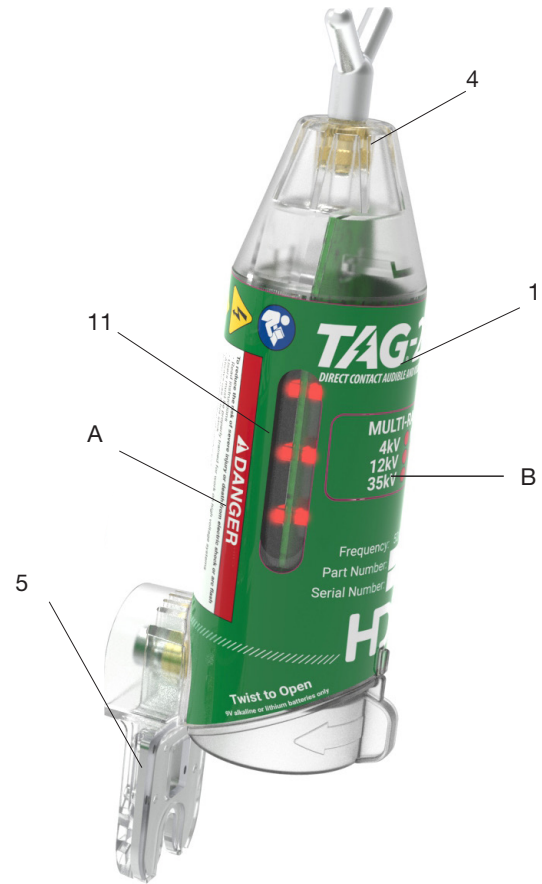
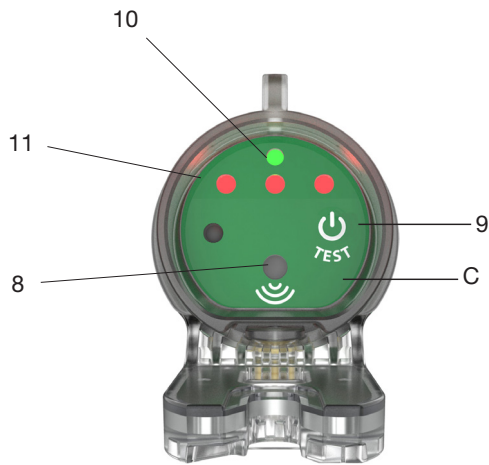

Autocollants et emplacements

- A. Autocollant d'information sur la sécurité et le produit
- B. Autocollants de seuils de détecteur
- C. Panneau utilisateur superposé

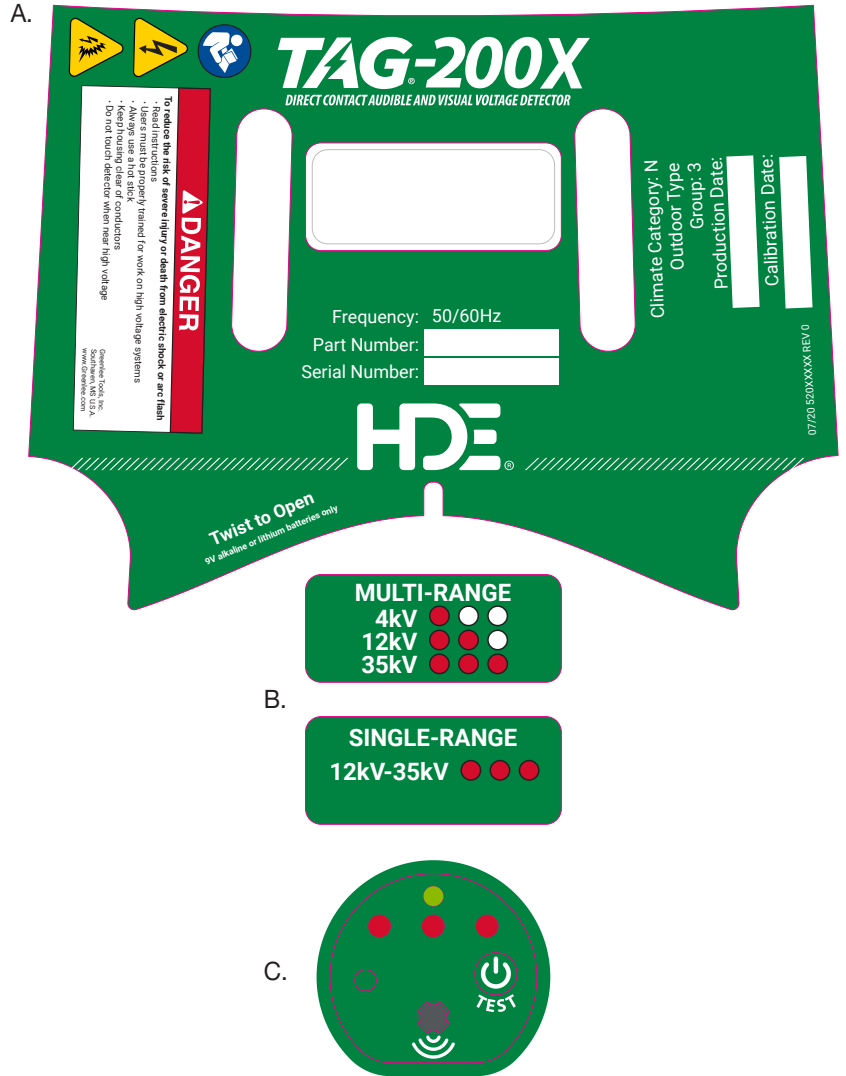

Formation et compétences

Ce produit est conçu pour être utilisé par des professionnels formés pour travailler sur des équipements électriques haute tension et à proximité. Les personnes non formées aux méthodes de travail requises pour un fonctionnement en toute sécurité ne doivent pas utiliser ce produit.

Il est recommandé qu'au moins une deuxième personne formée et qualifiée soit présente à une distance appropriée pour intervenir si nécessaire.

Respecter toutes les consignes de formation et de sécurité du chantier fournies par le secteur d'activité, le gouvernement et l'employeur. Avant toute utilisation de cet équipement, s'assurer que toutes les mesures de sécurité ont été identifiées et mises en œuvre.

Inspection avant utilisation et installation

⚠ DANGER

- **Toujours utiliser des perches isolantes lors de l'utilisation de cet outil.** Suivre les pratiques rigoureuses de travail avec perche isolante pour réduire les risques de blessures ou de décès causés par un choc électrique ou un éclat d'arc électrique.
- **Utiliser les accessoires adaptés au travail à effectuer.** L'utilisation d'accessoires inadaptés ou sous-dimensionnés augmente le risque de blessure et d'endommagement de l'outil.
- **Toujours suivre les procédures de haute tension appropriées, comme l'utilisation d'équipements de protection individuelle, lorsque vous travaillez à proximité ou autour d'équipements ou de conducteurs à haute tension.**
- **Confirmer le bon fonctionnement avant et après chaque utilisation afin de réduire le risque de blessures dues à des lectures erronées.** Des valeurs erronées peuvent entraîner une situation dangereuse et augmenter le risque de blessures graves ou de décès.

Détecter la présence de dommages et de toute autre condition susceptible d'affecter le fonctionnement de l'outil. Ne pas utiliser ce produit s'il est endommagé ou ne fonctionne pas comme prévu. Mettre hors service et procéder à la réparation ou au remplacement avant l'utilisation. De nombreux accidents sont causés par des outils mal entretenus. Un détecteur encrassé ou endommagé augmente le risque de valeurs erronées.

1. Vérifier que le détecteur et les sondes sont propres et secs avant toute utilisation.
2. Vérifier que le boîtier et les sondes ne présentent pas de dommages tels que des fissures, des déformations dans le boîtier ou la sonde, et des brûlures.
3. Identifier la sonde adaptée à l'application et s'assurer qu'elle est bien vissée à l'extrémité du détecteur. Ne pas trop serrer la vis. Si la vis est trop serrée, la sonde sera plus difficile à retirer.

Pour les applications en hauteur, utiliser les sondes en Y :

Sondes en tête TAG-200X

N° CATALOGUE	PHOTO	DESCRIPTION
TAG-42029X		SONDE EN « Y » EN TÊTE, PETITE, TAG
TAG-41811X		SONDE EN-TÊTE DROITE COURTE, TAG

Les sondes souterraines sont nécessaires pour la distribution souterraine et les commutateurs avec boîtier métallique. Introduire la sonde directement dans la douille, en maintenant la sonde à l'écart de toutes les surfaces environnantes. (Consulter en page 33 - le tableau des sondes souterraines TAG)

4. Après l'assemblage, tester le détecteur de tension TAG à l'aide de la fonctionnalité « Self-Test » (autovérification). Ne pas effectuer l'autovérification All-Check si le détecteur TAG est en contact avec une source de tension.

Autovérification

- i. Conserver le détecteur en toute sécurité, en regardant le panneau utilisateur.
- ii. Appuyer sans relâcher sur le bouton « TEST ». Les voyants DEL rouges clignoteront et l'avertisseur sonnera.
- iii. Après avoir relâché le bouton de TEST, un test réussi indique que le voyant vert reste allumé alors que les voyants rouges et le signal d'alarme Turing sont ÉTEINTS.

Le voyant DEL vert reste allumé pendant trois (3) minutes après l'activité la plus récente et s'éteint si l'appareil reste inactif.

Si le fait de tenir le bouton de test ne déclenche pas l'allumage des voyants DEL rouge et vert et le son de l'avertisseur, vérifier la pile et la remplacer si nécessaire. Répéter l'autovérification.

Si l'appareil n'affiche pas les actions décrites ci-dessus, mettre l'appareil hors service et l'envoyer pour réparation. Ne pas utiliser le détecteur en cas d'échec de l'autovérification.



- 5.5. Après confirmation de la bonne exécution de l'autovérification, continuer à tenir le détecteur par la cannelure ou la perche isolante pour tester le détecteur de tension TAG entièrement assemblé sur une source de tension connue, tel que le testeur de détecteur de tension PT-DET Proof Tester, avant d'utiliser le détecteur sur une source de tension inconnue.

- Fixer fermement le détecteur sur la perche isolante appropriée, si ce n'est pas déjà fait, en utilisant la cannelure universelle intégrée. Les procédures de sécurité de la société, du gouvernement et de l'industrie concernant les perches isolantes doivent être suivies en tout temps.

Si des problèmes sont détectés, ne pas utiliser l'outil tant qu'il n'a pas été réparé.

Fonctionnement de l'outil

⚠ DANGER

- **Ne toucher aucune partie de l'outil quand il est en contact avec une haute tension.** L'outil doit être considéré comme étant soumis à la même tension que le conducteur testé.
- **Ne jamais laisser un autre conducteur haute tension ou un point de mise à la terre entrer en contact avec le boîtier de l'instrument pendant l'utilisation.** Maintenir le boîtier éloigné de tous les conducteurs. Maintenir en permanence des distances de sécurité adéquates pour les travaux à haute tension.
- **Ne pas utiliser le détecteur à des tensions dépassant celles prévues lors de sa conception.** Les tests en dehors de la plage spécifiée donneront lieu à une valeur erronée ou à aucune valeur, ce qui peut entraîner une situation dangereuse. Consulter l'étiquette du produit pour connaître les plages spécifiques à l'appareil fourni.
- **Ne pas travailler à bout de bras.** Garder un pied ferme et un bon équilibre en continu permet de mieux contrôler l'outil dans des situations inattendues.

- Inspecter le chantier et confirmer que les outils adaptés au travail sont disponibles. Éviter les situations où des lectures erronées peuvent se produire.
 - **CONFIGURATIONS D'ANGLE À 90° :** Les configurations des conducteurs, des barres omnibus et des autres appareils électriques sont toutes applicables. Repositionner le détecteur TAG à au moins 1 m (3 pi) de part et d'autre de la configuration d'angle à 90° et tenter de nouveau le test.
 - **INTERFÉRENCE DE MÊME PHASE :** Lorsque deux conducteurs de même phase sont proches l'un de l'autre, le champ généré pourrait brouiller le détecteur TAG et l'empêcher de fonctionner. Repositionner le détecteur TAG dans les zones situées en dehors de ce champ.

- **INTERFÉRENCE DE PHASE OPPOSÉE :** Ce problème peut survenir si un conducteur mis à la terre et mis hors tension est testé à proximité d'un conducteur sous tension non mis à la terre. Lors de l'application du détecteur TAG, essayer d'approcher le conducteur à tester en dehors de ce champ. Si l'opérateur se trouve dans le champ du conducteur sous tension, le détecteur TAG peut indiquer que la ligne hors tension est sous tension en raison du courant induit.

Choisir l'emplacement du détecteur qui sera utilisé pour éviter les situations précédemment mentionnées.

- Placer le détecteur TAG en contact direct métal sur métal avec le conducteur dont la tension est testée. Le détecteur de tension TAG doit être placé aussi près que possible d'une orientation à 90° (perpendiculaire) par rapport au conducteur.
 - Si le conducteur est sous tension dans le périmètre d'action du détecteur, une alerte sonore retentit et les voyants rouges s'allument.
 - Si le conducteur n'est pas sous tension et qu'aucun voyant rouge ne s'allume, le voyant DEL vert d'autovérification est susceptible d'être encore activé si trois minutes ne se sont pas écoulées à partir de l'autovérification.
 - Les détecteurs TAG ne produisent pas d'alarme en raison d'une tension induite sur des conducteurs hors tension, sauf si le niveau de tension induite dépasse la tension de seuil du détecteur.
- Répéter l'autovérification. Si l'appareil échoue l'autovérification après le test de la ligne, mettre l'appareil hors service et l'envoyer pour réparation. Ne pas présumer que les résultats du test du détecteur de tension TAG sont corrects. Tester à nouveau le conducteur avec un détecteur de tension TAG différent.

Proof Tester PT-DET

⚠ AVERTISSEMENT

<ul style="list-style-type: none"> • Ne pas toucher la surface de test pour réduire le risque de décharge électrique. • N'utiliser ce testeur que selon les instructions pour éviter tout risque de blessure. • Ne pas appliquer sur des circuits ou équipements sous tension. Ce testeur pourrait provoquer un court-circuit et causer des blessures. • Ne pas faire fonctionner ce testeur si le boîtier est fissuré ou ne dispose pas du couvercle de la pile pour réduire le risque de blessure. • Ne pas tenter d'ouvrir l'outil si ce n'est pour changer la pile. Il ne contient aucune pièce réparable par l'utilisateur.

Le testeur du détecteur de tension Proof Tester PT-DET (Fig. 1) génère un courant alternatif haute tension pour tester les détecteurs de tension TAG-200X et TAG-200XMR uniquement, jusqu'à 69 kV inclus.

1. Tenir le testeur dans une main et le détecteur TAG dans l'autre main par la cannelure ou la perche isolante.
2. Tout en tenant la sonde du détecteur TAG sur la plaque d'extrémité métallique du testeur, appuyer sur le bouton TEST du testeur et le maintenir enfoncé. Un détecteur TAG fonctionnant correctement signalera la présence de tension à l'aide d'un signal sonore et de voyants clignotants.

Si les voyants du testeur ou du détecteur ne s'allument pas, remplacer la pile au lithium ou la pile alcaline de 9 V de l'appareil qui ne répond plus puis réessayer.



Figure 1

Entreposage

Il est recommandé de stocker le comparateur TAG-200X et ses accessoires dans la mallette de transport fournie. Si l'appareil doit être entreposé pendant une période prolongée (six mois ou plus), retirer la pile. La remplacer par une pile neuve avant d'utiliser à nouveau le comparateur TAG-200X après une longue durée d'entreposage.

Entretien

⚠ AVERTISSEMENT
<ul style="list-style-type: none"> • N'effectuer aucune opération d'entretien autre que celles décrites dans ce manuel. Cela pourrait entraîner des blessures ou des dommages à l'outil. • Ne pas modifier l'outil. La modification de l'outil de quelque manière que ce soit peut entraîner des blessures corporelles et des dommages à l'outil. • Ne pas tenter d'ouvrir l'outil si ce n'est pour changer la pile. Il ne contient aucune pièce réparable par l'utilisateur.

Nettoyage

Avant l'utilisation, nettoyer le boîtier avec un chiffon imprégné de silicone afin de maintenir la surface propre.

Remplacement de la pile

Les piles doivent être changées régulièrement, il est recommandé de les changer tous les 6 mois.

1. Extraire et tourner la goupille de verrouillage de 90 degrés pour la verrouiller en position « sortie ». (Fig. 2)
2. Retirer le sous-ensemble électronique en tirant sur le support.
3. Retirer la pile existante et la remplacer par une pile neuve de 9 V. Lors de l'insertion de la pile dans le boîtier, s'assurer que la polarité est correcte. (Fig. 3)

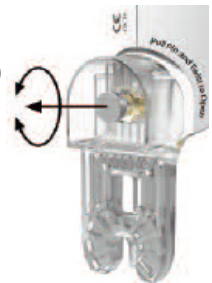

Figure 2

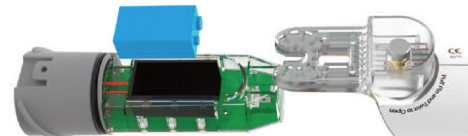

Figure 3

4. Remplacer le sous-ensemble électronique dans le boîtier extérieur. Tourner la goupille de verrouillage jusqu'à ce qu'elle s'enclenche à nouveau en position « fermée » pour sécuriser l'ensemble.

Réparation

AVERTISSEMENT

- **La réparation de l'outil doit être effectuée uniquement par un technicien qualifié.** Toute réparation ou toute opération d'entretien effectuée par du personnel non qualifié peut entraîner des blessures.
- **Lors de la réparation d'un outil, utiliser uniquement des pièces de rechange identiques.** L'utilisation de pièces non autorisées ou le non-respect des instructions d'entretien peut entraîner un risque de décharge électrique ou de blessure.

Tous les douze mois, le détecteur de tension TAG doit être envoyé pour inspection, nettoyage et évaluation de son fonctionnement.

Si nécessaire, l'appareil sera recalibré. Cette opération doit être effectuée au sein d'un site de réparation formé par l'usine, de l'usine HDE ou d'un autre site qualifié.

Si des réparations sont nécessaires avant la date de service recommandée, contacter le service à la clientèle Greenlee.

Mise au rebut

Certaines parties de ces outils contiennent des matériaux précieux et peuvent être recyclés. Il existe des entreprises spécialisées dans le recyclage localement. Éliminer les composants en conformité avec toutes les réglementations applicables. Communiquer avec l'organisme de gestion des déchets local pour plus d'information.



Pour les pays de l'UE : Ne pas jeter d'équipements électriques avec les ordures ménagères. Conformément à la directive européenne 2012/19/UE relative aux déchets provenant des équipements électriques et électroniques et à sa mise en œuvre dans la législation nationale, les équipements électriques qui ne sont plus utilisables doivent être collectés séparément et mis au rebut de manière appropriée.

Sondes souterraines TAG

RÉFÉRENCE	N° CATALOGUE	DESCRIPTION
IEP-UD/C		SONDE POUR DOUILLES DE RUPTURE DE CHARGE 15 ET 25 kV.
IEP-EA/C		SONDE POUR COUDES DE RUPTURE DE CHARGE 15 ET 25 kV.
IEP-EA/C-35		SONDE POUR GRANDS COUDES DE RUPTURE DE CHARGE À INTERFACE 35 kV.
IEP-TAG-EXT		SONDE D'EXTENSION POUR CONTACT DIRECT AVEC UN COMMUTATEUR LIVEFRONT NU
ASP-15/25 avec IEP-UDP		SONDE POUR DOUILLES DE RUPTURE DE CHARGE 15 ET 25 kV. NÉCESSITE L'UTILISATION DE L'ADAPTATEUR IEP-UDP.

